

Westin

SIGNATURE OF QUALITY

AUTOMOTIVE PRODUCTS, INC.

INSTRUCTIONS-INSTRUCCIONES-CONSIGNES

APPLICATION: 2005-08 DODGE DAKOTA EXTENDED CAB

APLICACIÓN: DODGE DAKOTA CABINA EXTENDIDA , MOD. 2003-08

APPLICATION: DODGE DAKOTA CABINE RALLONGEE, 2005-08

<p>MOUNT KIT EQUIPO DE MONTAJE TROUSSE DE MONTAGE 22-1555</p> <p>CHROME/CROMADO/CHROME 22-0030, 22-5030</p> <p>BLACK/NEGRO/NOIR 22-0035, 22-5035</p>	<p>①</p>	<p>②</p>	<p>③</p>	<p>⑥</p>
		<p>⑤</p>	<p>④</p>	<p>⑦</p>

ITEM	QTY	CONTENTS - CONTENIDO - CONTENU	TOOLS - HERRAMIENTA - OUTILS
1	2	STEP BAR (PURCHASED SEPARATELY)	3/4" SOCKET
2,3	2	FRONT BRACKET, PASSENGER (2) AND DRIVER (3)	9/16" SOCKET
4,5	2	REAR BRACKET, PASSENGER (4) AND DRIVER (5)	7/16" SOCKET
6	2	FRONT SUPPORT BRACE	18MM SOCKET
7	2	REAR SUPPORT BRACE	9/16" WRENCH
8	4	3/8-16 X 1.25" HEX HEAD BOLT	DRILL MOTOR
9	8	3/8" FLAT WASHER	RATCHET
10	4	3/8" LOCK WASHER	SOCKET DRIVER
11	4	3/8-16 HEX NUT	TORQUE WRENCH
12	4	M12-1.75 X 110MM FLANGE HEAD BOLT	SOCKET DRIVER
13	4	1/4-20 X 1.00" SELF DRILLING SCREW	
14	4	M6 BOLT PLATES (INCLUDED WITH STEP TUBES)	
15	8	M6 FLAT WASHERS (INCLUDED WITH STEP TUBES)	
16	8	M6 LOCK NUTS (INCLUDED WITH STEP TUBES)	
17	4	1/2" FLAT WASHER	
1	2	ESTRIBOS, (SE COMPRA SEPARADO)	DADO DE 3/4"
2,3	2	SOPORTE DELANTERAS/CENTRAL, LADO DEL ACOMPAÑANTE (2) Y CONDUCTOR (3)	DADO DE 9/16"
4,5	2	SOPORTE TRASERAS LADO DEL ACOMPAÑANTE (4) Y CONDUCTOR 5)	DADO DE 7/16"
6	2	PIEZA DE SUJECIÓN DEL SOPORTE DELANTERO	DADO DE 18MM
7	2	PIEZA DE SUJECIÓN DEL SOPORTE TRASERAS	LLAVE DE TUERCAS DE 9/16"
8	4	PERNOS CON CABEZA HEXAGONAL DE 3/8-16 X 1,25"	TALADRO ELÉCTRICO
9	8	ARANDELAS PLANAS DE 3/8"	MANERAL
10	4	ARANDELAS DE PRESIÓN DE 3/8"	LLAVE DE TORQUE
11	4	TUERCAS HEXAGONALES DE 3/8-16	LLAVE DE DADO
12	4	PERNO PRINCIPAL DEL REBORDE DE M12-1.75 X 110MM	
13	4	PERNOS AUTOROSCANTES DE 1/4-20 X 1,00"	
14	8	TORNILLO M6 PLACAS (INCLUIDO CON TUBOS STEP)	
15	8	M6 ARANDELAS PLANAS (INCLUIDO CON TUBOS DE PASO)	
16	8	LAS TUERCAS M6 (INCLUIDO CON TUBOS DE PASO)	
17	4	ARANDELAS PLANAS DE 1/2"	
1	2	MARCHE-PIEDS, (ACHETE SEPARMENT)	DOUILLE 3/4 PO
2,3	2	SUPPORTS AVANT/CENTRAL, PASSAGER (2) ET CONDUCTEUR (3)	DOUILLE 9/16 PO
4,5	2	SUPPORTS ARRIERE, PASSAGER (4) ET CONDUCTEUR (5)	DOUILLE 7/16 PO
6	2	RENFORT DE SUPPORT AVANT	DOUILLE 18MM
7	2	RENFORT DE SUPPORT ARRIERE	CLE 9/16 PO
8	4	BOULONS A TETE HEXAGONALE 3/8-16 X 1,25 PO	PERCEUSE ELECTRIQUE
9	8	RONDELLES PLATES 3/8 PO	CLIQUET
10	4	RONDELLES A FREIN 3/8 PO	CLE A CANON
11	4	ÉCROUS HEXAGONAUX 3/8-16	CLE DE COUPLE
12	4	BOULON PRINCIPAL DE BRIDE DE M12-1.75 X 110MM	
13	4	VIS AUTO-TARAUDEUSE 1/4-20 X 1,00 PO	
14	8	Boulon M6 PLAQUES (inclus avec TUBES STEP)	
15	8	M6 RONDELLES PLATES (inclus avec TUBES STEP)	
16	8	NUTS M6 LOCK (inclus avec TUBES STEP)	
17	4	RONDELLES PLATES 1/2 PO	

STEP 1. Remove contents from box and check for damage. Verify all parts are present. Read instructions completely before beginning.

WO:

75-0741 REVISION B 10/30/10

- STEP 2. Remove existing body mount bolts.
- STEP 3. Install brackets as shown. Hand tighten. **SEE FIGURES 1, 2, AND 3.** NOTE: Rear bracket is larger than front bracket.
- STEP 4. Install support braces as shown. Hand tighten. **SEE FIGURES 1, 2, AND 3.**
- STEP 5. Using a drill motor with socket driver, attach support straps to vehicle body as shown. **SEE FIGURES 2 AND 3.**
- STEP 6. Attach step bars to the mounting brackets using the M6 hardware included with the step bars.
- STEP 7. Make sure step bar and brackets are properly aligned with vehicle and tighten fasteners. Recommended torque values are 79 FT.LBS. for 12mm fasteners, 26 FT.LBS. for 3/8" fasteners, 7 FT. LBS for 1/4" fasteners.

FINISH PROTECTION

Westin products have a high quality finish that must be cared for like any other exposed finish on the vehicle. Protect the finish with a non-abrasive automotive wax, (e.g. Pure Carnauba) on a regular basis. The use of any soap, polish or wax that contains an abrasive is detrimental, as the compounds scratch the finish and open it to corrosion.

- PASO 1. Retire el contenido de la caja y verifique que ninguna pieza se haya dañado. Verifique que no falte ninguna pieza. Lea las instrucciones completamente antes de comenzar.
- PASO 2. Retire los pernos de montaje de la carrocería existentes.
- PASO 3. Instale los soportes como se muestra. Apriete con la mano. **VEA LA FIGURAS 1, 2, Y 3.** NOTA: El soporte trasero es grande que el delantero.
- PASO 4. Instale pieza de sujeción del soportes como se muestra. Apriete con la mano. **VEA LA FIGURAS 2 Y 3.**
- PASO 5. Con un taladro eléctrico con llave de dado, ajuste la abrazadera trasera a la carrocería del vehículo como se muestra. **VEA LA FIGURA 2 Y 3.**
- PASO 6. **ADJUNTAR BARRAS DE PASO PARA LOS SOPORTES DE MONTAJE UTILIZANDO EL HARDWARE M6 INCLUIDOS EN LAS BARRAS DE PASO**
- PASO 7. Asegúrese de que el estribo y los soportes estén alineados correctamente con el vehículo y que los sujetadores estén apretados. Torque recomendado: 79 libras-pie para los sujetadores de 12mm, 26 libras-pie para los sujetadores de 3/8" y 7 libras-pie para los sujetadores de 1/4".

PROTECCIÓN DEL ACABADO

Los productos Westin tienen un acabado de alta calidad que requiere del mismo cuidado que cualquier otro acabado expuesto del vehículo. Proteja el acabado con una cera no abrasiva para automóviles (por ejemplo, Pure Carnauba) regularmente. El uso de cualquier jabón, pulidor o cera que contenga un abrasivo es nocivo, dado que los componentes rayan el acabado y lo exponen a la corrosión.

- ETAPE 1. Enlevez le contenu de la boîte et v'riez polur tout dommage. Vérriez que toutes les pièces y sont. Lisez les instructions complètement avant de commencer.
- ETAPE 2. Enlevez les boulons de carrosserie existants.
- ETAPE 3. Installez les supports tel qu'illustré. Serrez à main. **VOIR FIGURES 1, 2, ET 3.** REMARQUE : Le support arrière est plus grand que le support avant.
- ETAPE 4. Installez les renfort de supports tel qu'illustré. Serrez à main. **VOIR FIGURES 1, 2, ET 3.**
- ETAPE 5. Avec la clé à canon et la perceuse, montez la courroie arrière à la carrosserie tel qu'illustré. **VOIR FIGURES 2 ET 3.**
- ETAPE 6. **FIXEZ LES BARRES ÉTAPE POUR LES SUPPORTS DE MONTAGE EN UTILISANT LE MATÉRIEL FOURNI AVEC LE M6 BARS ÉTAPE.**
- ETAPE 7. Assurez-vous que le marchepied et les supports sont correctement alignés sur le véhicule et ensuite serrez les attaches. Les valeurs de couple recommandées sont de 79 piécs livres pour les attaches de 12mm, 26 piécs livres pour les boulons de 3/8 po. et 7 piécs livres pour les attaches de 1/4 po.

PROTECTION DE LA FINISSION

Les produits Westin ont une finission de haute qualité qui requiert des soins, comme toute autre finission du véhicule exposée aux éléments. Protégez la finission à l'aide d'une cire non-abrasive (par exemple, Pure Carnauba) de façon régulière. L'usage de tout savon, pâte à polir ou cire contenant un abrasif est nuisible, puisque les composantes strient la finission et la laissent vulnérable à la corrosion.

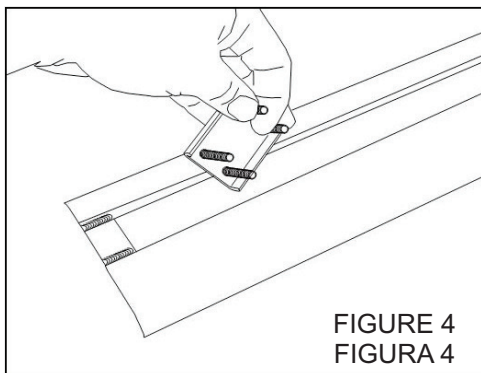
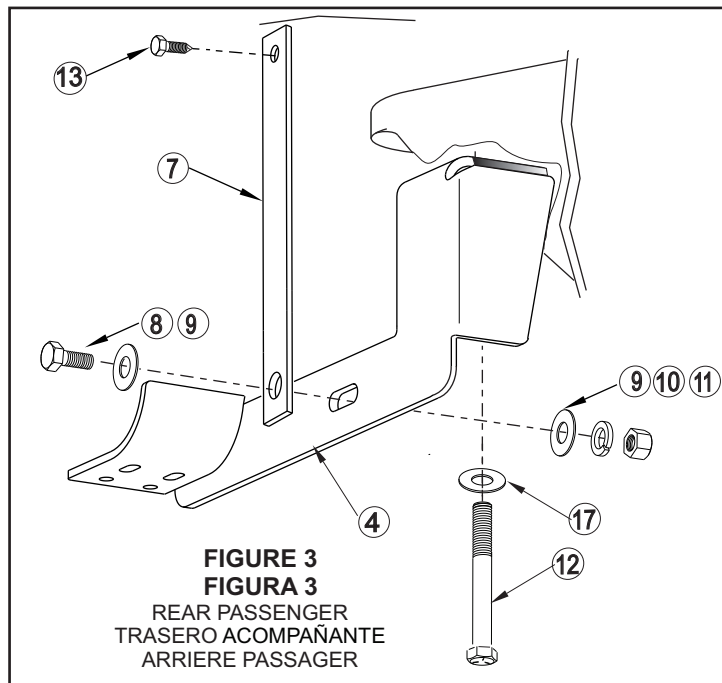
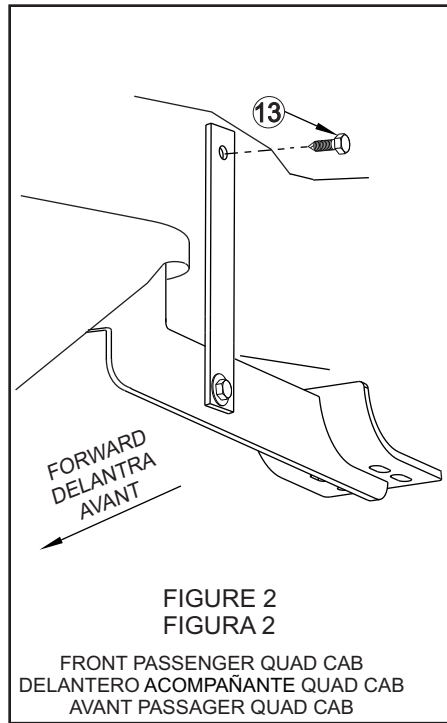
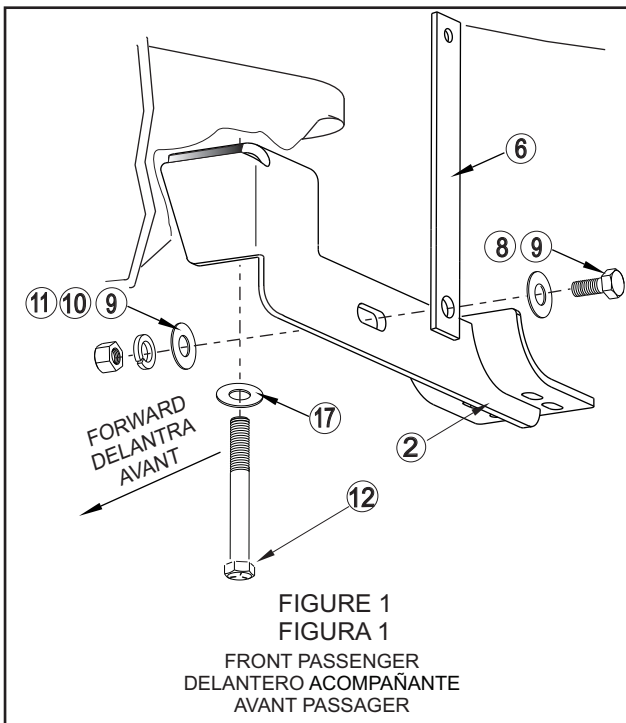

FIGURE 4
FIGURA 4

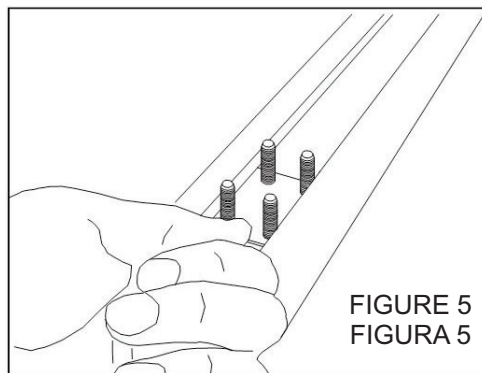

FIGURE 5
FIGURA 5

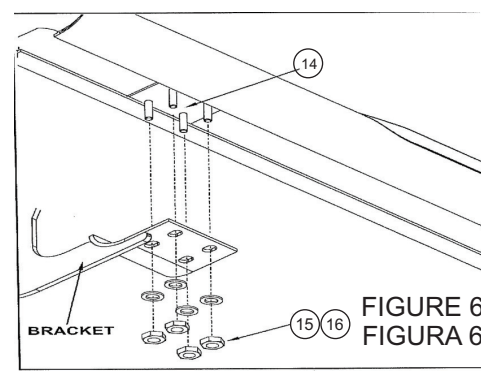

FIGURE 6
FIGURA 6